

原理图	Core		创建日期	2025-03-30
板子	H7核心板		更新日期	2025-04-09
绘制	H7开发板		图页	Core
审阅				
		版本	尺寸	页 1 共 10
嘉立创EDA		V1.0	A4	祈风

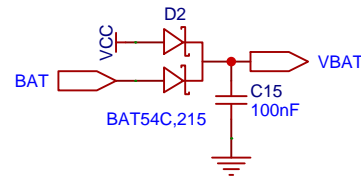

原理图	Core			创建日期	2025-03-31	
板子	H7核心板			更新日期	2025-04-09	
绘制	H7开发板			图页	Power	
审阅						
	版本	尺寸	页 2 共 10			
嘉立创EDA		V1.0	A4	祈风		

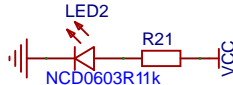
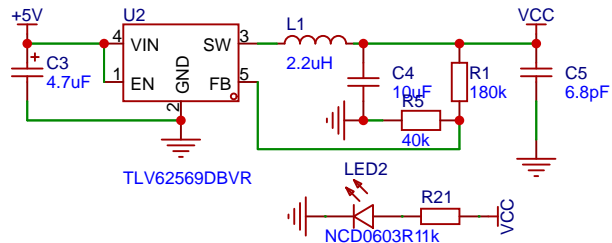
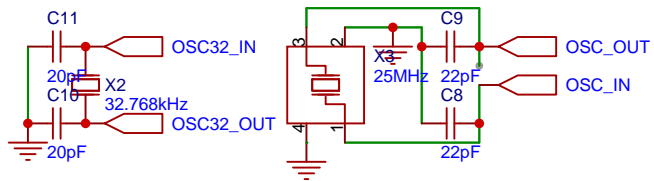

原理图	Core			创建日期	2025-03-31	
				更新日期	2025-04-09	
板子	H7核心板			图页	Clock	
绘制	H7开发板					
审阅						
	版本	尺寸	页 3 共 10			
嘉立创EDA		V1.0	A4	祈风		

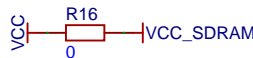
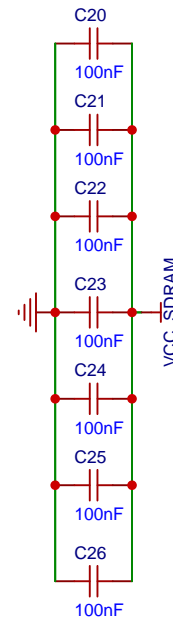
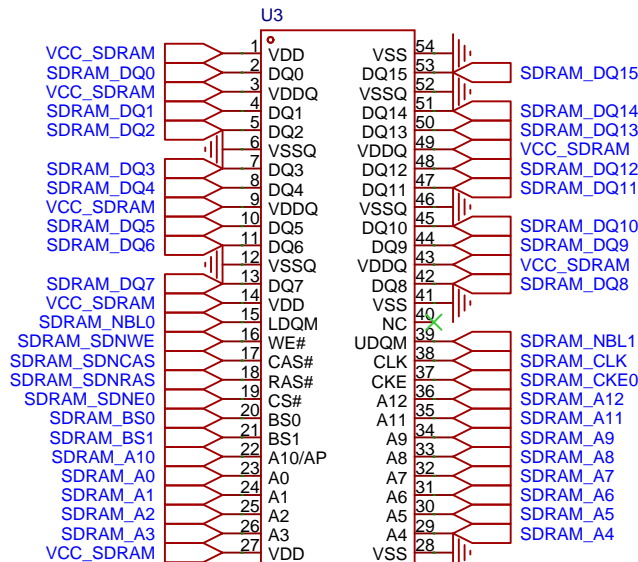

原理图	Core		创建日期	2025-03-31	
			更新日期	2025-04-09	
板子	H7核心板		图页	SDRAM	
绘制	H7开发板				
审阅					
	版本	尺寸	页 4 共 10		
嘉立创EDA		V1.0	A4	祈风	

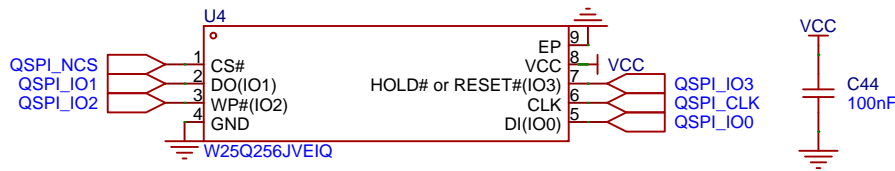

原理图	Core			创建日期	2025-03-31
				更新日期	2025-04-09
板子	H7核心板			图页	Flash
绘制	H7开发板				
审阅					
		版本	尺寸	页 5 共 10	
嘉立创EDA		V1.0	A4	祈风	

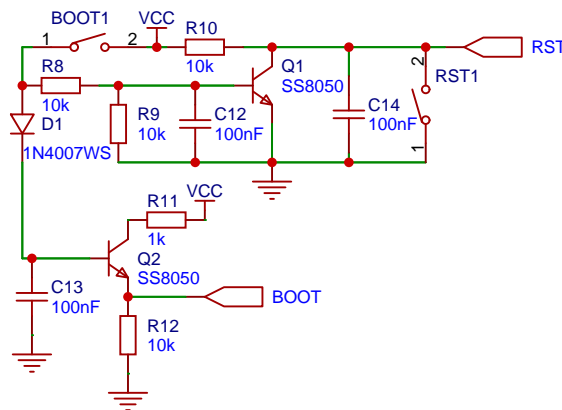

原理图	Core			创建日期	2025-03-31	
板子	H7核心板			更新日期	2025-04-09	
绘制	H7开发板			图页	BOOT	
审阅						
	版本	尺寸	页 6 共 10			
嘉立创EDA		V1.0	A4	祈风		

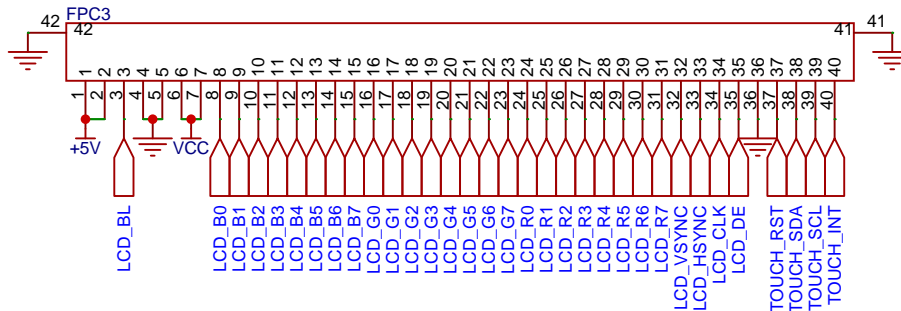

原理图	Core			创建日期	2025-03-31	
板子	H7核心板			更新日期	2025-04-09	
绘制	H7开发板					
审阅						
	版本	尺寸	页 7 共 10			
嘉立创EDA		V1.0	A4	祈风		

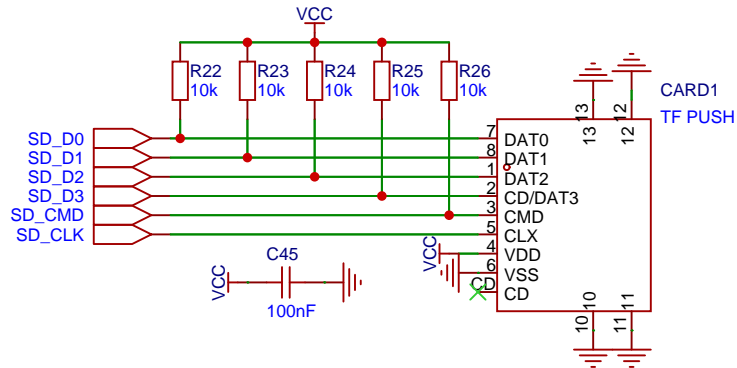

原理图	Core		创建日期	2025-03-31	
			更新日期	2025-04-09	
板子	H7核心板		图页	SDCard	
绘制	H7开发板				
审阅					
	版本	尺寸	页 8 共 10		
嘉立创EDA		V1.0	A4	祈风	

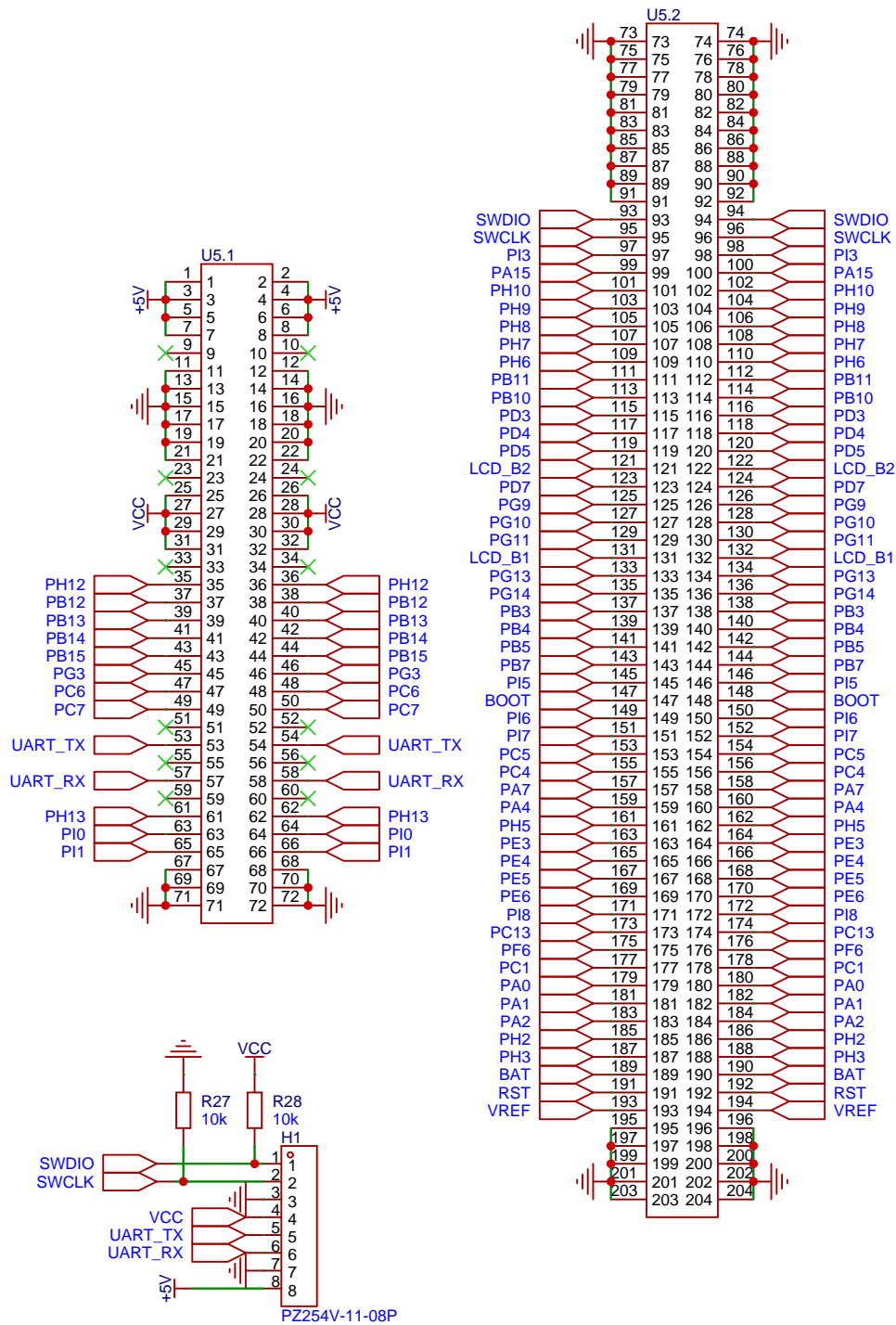

原理图	Core		创建日期	2025-03-31
			更新日期	2025-04-09
板子	H7核心板		图页	Interface
绘制	H7开发板			
审阅				
	版本	尺寸	页 9 共 10	
嘉立创EDA		V1.0	A4	祈风

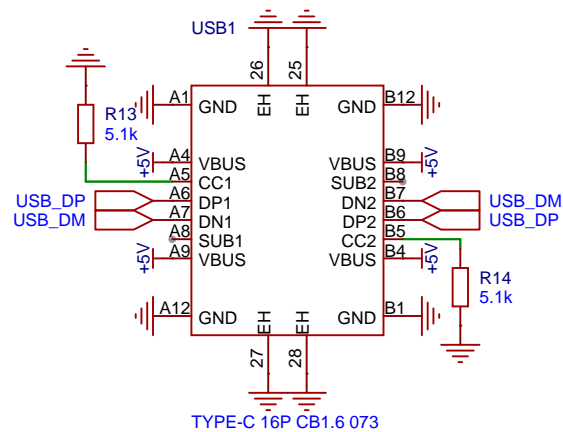

原理图	Core			创建日期	2025-03-31
				更新日期	2025-04-09
板子	H7核心板			图页	Type-C
绘制	H7开发板				
审阅					
	版本	尺寸	页	10	共 10
嘉立创EDA		V1.0	A4	祈风	